

Gigant - Spureinstellung ! Gigant track alignment !

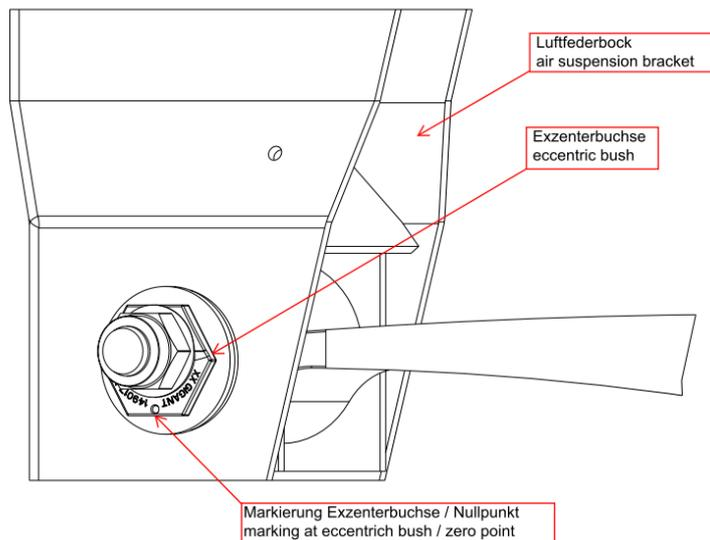

Allgemeine Information / general information

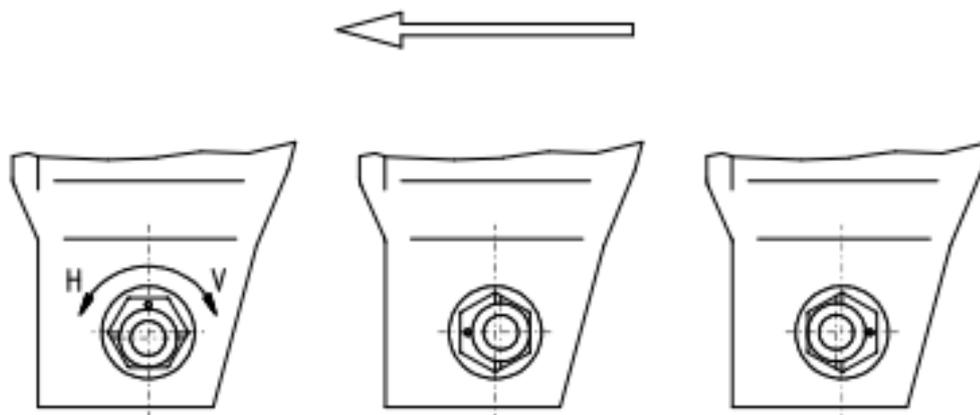

maximale Achsverschiebung
von 5 mm nach hinten

maximum axle displacement
of 5 mm backwards

maximale Achsverschiebung
von 5 mm nach vorne

maximum axle displacement
of 5 mm forward

Verteiler / distribution list			Seite / page	1 / 4
⊕ Servicepartner servicepartner	⊕ Händler dealer	⊕ Kunde customer	Erstellt / drafted: Ausgabe / issue:	22.11.2011 06.10.2014

Spureinstellung / Track alignment

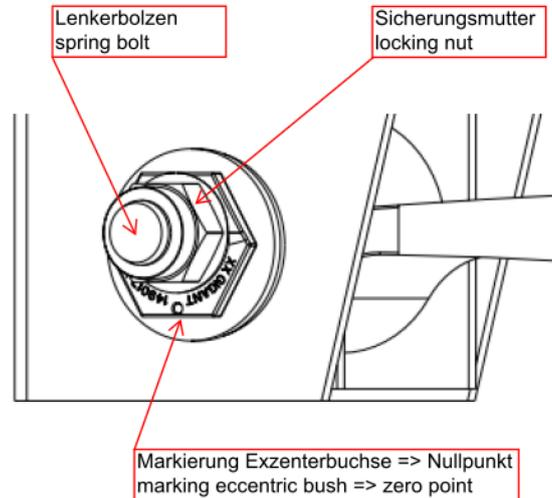

1. Vor Spureinstellung alle 4 Exzenterbuchsen pro Achsline in Position bringen, darauf achten, dass der Nullpunkt (kreisrunde Markierung) auf der Exzenterbuchse beim aufrechtstehenden Fahrzeug zum Boden zeigt. Sicherungsmutter so fest anziehen, das Exzenterbuchse sich gerade noch einstellen lässt (ca. 200 Nm).
2. Spurvermessungsanlage gemäß Herstellerangaben montieren und ausrichten !

1. Before the track alignment starts, for all 4 eccentric bushes of each axle line has to be paid attention for that the zero point (circular marking) on the eccentric bushes points to the ground when vehicle is upright. Tightening locking nut so far, that eccentric bush let move stiff (approx. 200 Nm).
2. Alignment tooling mounting according the manufacture advise and orientate !

Ausgangsstellung / basic position

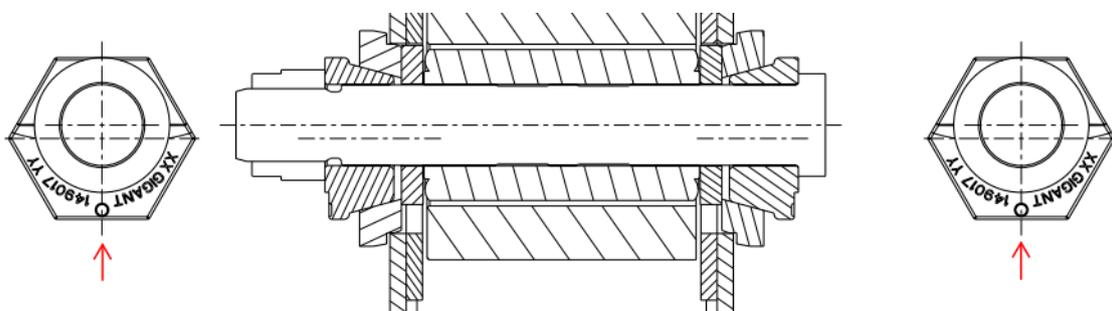

Verteiler /
distribution list

⊕ Servicepartner
servicepartner

⊕ Händler
dealer

⊕ Kunde
customer

Seite /
page

Erstellt / drafted:
Ausgabe / issue:

2 / 4

22.11.2011
06.10.2014

3. Spurkontrolle durchführen und dabei den Einstellbedarf feststellen !

- Zum Beispiel: Achsline Fahrtrichtung links muss zurück justiert werden !



4. Montagewerkzeug  oder mit Maulschlüssel SW 60 beide Exzenterbuchsen am Luftfederbock in Fahrtrichtung links gemäß Abbildung verdrehen.

3. Doing track alignment and diagnostic actual requirements !

- For example: Axle line must be in driving direction to left justified backwards !



4. With mounting tooling  or fork spanner SW 60 turning both eccentric bushes of air suspension bracket as shown below:

zum Beispiel: / for example. :

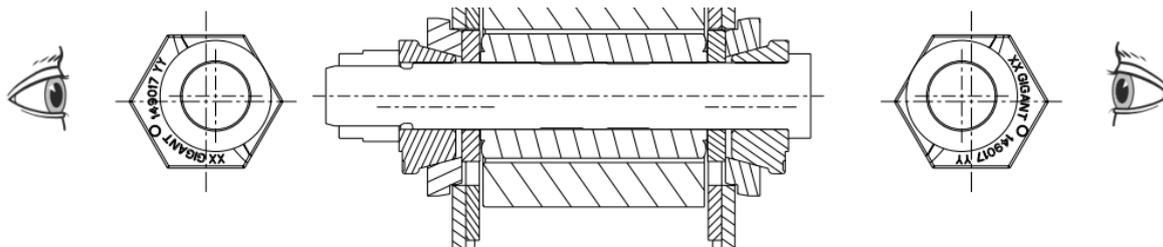

5. Spureinstellung überprüfen !

- ☹ , dann zurück zu Schritt 4 und Feinjustierung \cup oder \cup !
- ☺ , dann Schritt 6

6. Sicherungsmutter mit vorgegebenen Anzugsmoment anziehen und beachten, dass sich der Nullpunkt der Exzenterbuchsen nicht verdreht.

5. Checking track alignment !

- ☹ , then back to step 4 and point precisely \cup or \cup !
- ☺ , then step 6

6. Tightening locking nut according advised tightening torques and make sure, that the zero point of the eccentric bushes does not turn.



z.B. / f.e.:

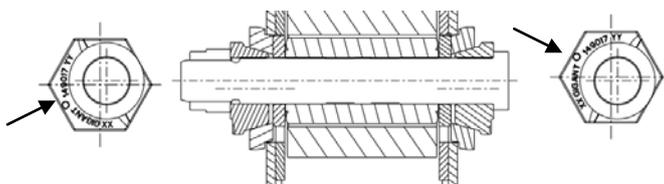

zu Schritt / to step 1. !

Verteiler /
distribution list

⊕ Servicepartner
servicepartner

⊕ Händler
dealer

⊕ Kunde
customer

Seite /
page

Erstellt / drafted:
Ausgabe / issue:

3 / 4

22.11.2011
06.10.2014



z.B. / f.e.:

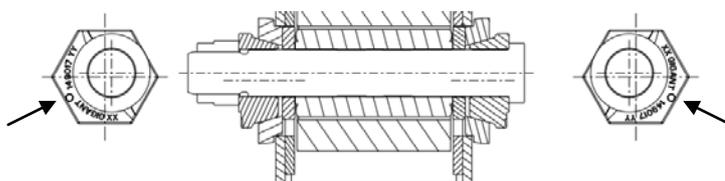

100

M27 x 1,5 : 550 – 600 Nm



70

M24: 340 Nm + 90°



70/80

M30 : 400 Nm + 90°



70/80

M30 : 775Nm±25



7. Spurvermessungsanlage
demontieren.

7. Disassembly the track alignment
tooling.

Achtung / Attention

Das beschriebene Prinzip der Spureinstellung kann auch auf die mechanischen gigant – Aggregate übernommen werden, die mit einer Exzenterbuchse ausgeliefert werden.

The described principle of the track alignment can also be used for the mechanical gigant – suspensions, which are equipped with an eccentric bush.

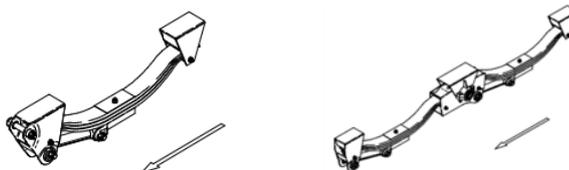

Werkzeuge mech.- und Luftfederung / toolings mechanical and air suspension

	Lenkerbreite width of spring	Version	Artikel Nr.: article no.:	Bild: picture:
Montagewerkzeug Exzentereinstellung / mounting tool for excenter adjustment	70 mm / 80mm	Luft/air 70 Luft/air 80 LK 100 LK 1400 / 80	00311045	
	70 mm	Luft/air GL70 / GL70L	00311130	
	100 mm	Luft/air 100	00311047	

Verteiler /
distribution list

⊕ Servicepartner
servicepartner

⊕ Händler
dealer

⊕ Kunde
customer

Seite /
page

Erstellt / drafted:
Ausgabe / issue:

4 / 4

22.11.2011
06.10.2014